

このたびは、アイリスチトセ製品をお買い上げいただき、まことにありがとうございます。  
この取扱説明書をよくお読みになり、正しくお使いください。  
また、取扱説明書はお使いになる方がいつでも見ることができるよう大切に保管してください。

**■ 安全上の注意**

人への危害や、財産への損害を未然に防止するため、必ず守る必要があることを説明しています。

**警告**

誤った取り扱いをすると、人が死亡または重傷を負う  
可能性が想定される内容を示しています。

- 火気や暖房器具のそばでは使用しないでください。火災や、やけど、製品の变形のおそれがあります。
- 必ず水平で安定した場所に設置してください。
- お子さまがいたずらしないようご注意ください。
- 乗る、ゆするなどの無理な力をかけないでください。
- パイプにぶら下がると、ラックが転倒してけがをするおそれがあります。

**注意**

誤った取り扱いをすると、人がけがをしたり、  
物的損害の発生が想定される内容を示しています。

- 必ず2人以上で組立て・取り外しを行ってください。
- ぬれた場合はすぐ拭き取ってください。
- フローリングの床など傷つきやすい床面での使用は、床のキズ、へこみなどの原因となりますので十分ご注意ください。
- 傾斜や段差のある床面などの不安定な場所で使用しないでください。本体が倒れてけがをすることがあります。
- 本体を持ち上げてアジャスターを調整するときは、転倒しないように注意して行ってください。
- 火のそばに近づけて使わないでください。火災になることがあります。
- 乱暴な取り扱いや、用途以外のご使用はおやめください。けがや破損の原因になります。
- 分解や改造をしないでください。破損やけがをすることがあります。
- ボルトやねじがゆるんだままで使用しないでください。本体の变形・破損や転倒によるけがの原因になります。早めに締めなおしてください。
- 組立説明書にもとづいて、組み立て・設置を行ってください。
- 指定された部品以外を使用しないでください。製品が破損したり、思わぬ事故の原因になります。
- 異常を発見した時は、直ちに使用を中止してお買い上げの販売店にご相談ください。  
そのまま使用していると、商品の破損によりけがをすることがあります。
- 腐食やかび・変形・変色の原因となりますので、以下のことにご注意ください。  
・直射日光の当たる場所や、高温多湿になる場所に長時間置かないでください。  
・水分、油、洗剤などが付着した場合は、素早く拭き取ってください。  
・濡れたものや熱いものを置かないでください。  
・シール、テープなどを貼らないでください。
- 木材の接着剤に含まれる有機溶剤（ホルムアルデヒド）が残っていることがあります。においが気になる時は、換気をよくしてご使用ください。
- 天災などの不可抗力や、不当な修理・改造による事故・破損に対する補償は致しかねます。
- 製品および梱包材を廃棄される際は、お住まいの自治体の取り決めに基づいた処理をお願いします。
- 屋内用の製品です。屋外での使用は、変形・変色・さび・故障の原因となります。
- 定期的に、ボルトが緩んでないか点検をしてください。ボルトが緩んでいる場合は締め付けてください。
- ご購入当初は化学物質が発散することがあります。しばらくの間は、換気や通風を十分に行うようお願いします。
- 室内が著しく高温多湿となる場合（温度28℃、相対湿度50パーセント超が目安です）には、窓を開け切らないようにしてください。

**お手入れの方法**

永くお使いいただくために下記の事項をお守りください

- 汚れを落とす際は、薄めた中性洗剤で拭いたあと、固くしぼった布で洗剤分を拭き取ってください。
- アルコール、ベンジン、漂白剤、みがき粉などは使用しないでください。
- お手入れには、柔らかい布をお使いください。

**■ サービス・保証について**
**1. JOIFA登録番号について**

- この番号は、当社のJOIFA（社団法人日本オフィス家具協会）の登録番号です。
- JOIFA番号を表示した製品は、修理などの受付窓口の整備、それぞれの部位別の保証期間、修理用パーツの製造終了後の保管期限などが決められています。

**JOIFA 104**
**2. 保証期間（購入日より）**

※ 取扱説明書にしたがった正常な使用状態で故障及び破損した場合

外装・表面仕上げ	塗装及び樹脂部品の変色・退色、レザー・クロスの摩耗	1年
機構部・可動部	引き出し・スライド機構・扉の開閉・昇降機構などの故障	2年
構造体	強度・構造体にかかわる破損	3年

※ 修理用パーツの保有期間は製造終了後5年です。

**■ 仕様**

品番	製品サイズ	主要材質
FDSHF-1244-02	幅 900/1200mm 奥行 440mm 高さ 835/1210 1585/1960mm	フレーム : スチール(粉体塗装)
FDSHF-0944-02		脚端 : プラスチックアジャスター
FDSHF-1244-03		棚板 : パーチクルボード
FDSHF-0944-03		棚板表面 : メラミン化粧
FDSHF-1244-04		
FDSHF-0944-04		
FDSHF-1244-05		
FDSHF-0944-05		



**アイリスチトセ株式会社**

本部：兵庫県三田市テクノパーク5-14 〒669-1339  
☎ 079-560-0821 FAX 079-560-0825  
月曜日～金曜日（祝祭日・当社休業日を除く）9：30～17：00

# パーツリスト

- 表記以外の部材は梱包材です。
- 必要工具：プラスドライバー #2

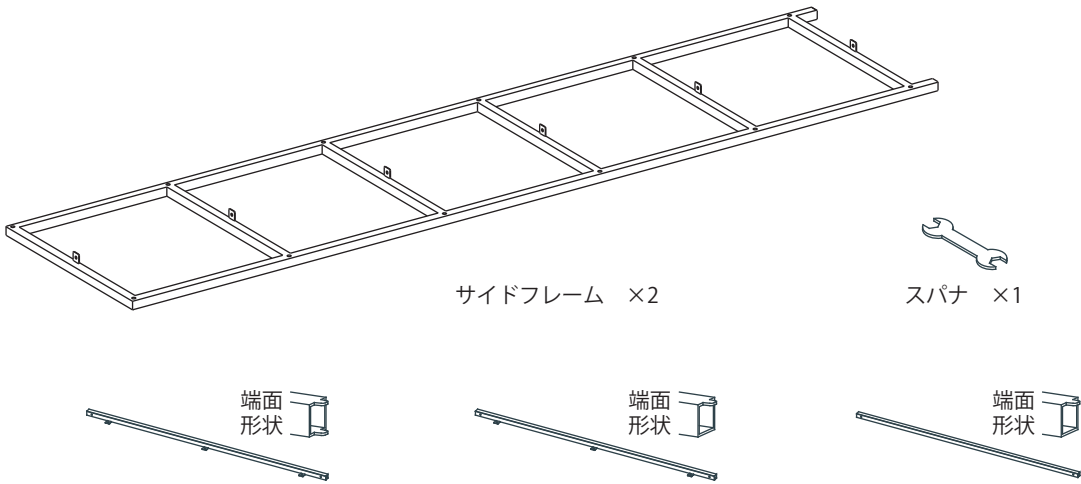
※足りない部品や不具合のあるときは、お買い上げの販売店、当社営業担当、または当社問い合わせ窓口（おもて面記載）までお問い合わせください。  
 ※下図はFDSHF-1244-05のときの部品図を表しています。



- ・貫パイプ（棚受金具付）
- FDSHF-\*\*44-02 ×4
- FDSHF-\*\*44-03 ×6
- FDSHF-\*\*44-04 ×8
- FDSHF-\*\*44-05 ×10

- ・貫パイプ（最上段用）
- FDSHF-\*\*44-02 ×2
- FDSHF-\*\*44-03 ×2
- FDSHF-\*\*44-04 ×2
- FDSHF-\*\*44-05 ×0

- ・貫パイプ（棚受金具無）
- FDSHF-\*\*44-02 ×0
- FDSHF-\*\*44-03 ×0
- FDSHF-\*\*44-04 ×0
- FDSHF-\*\*44-05 ×2

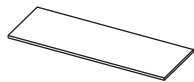

- ・棚板
- FDSHF-\*\*44-02 ×3
- FDSHF-\*\*44-03 ×4
- FDSHF-\*\*44-04 ×5
- FDSHF-\*\*44-05 ×5

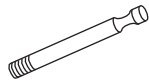

- ・連結ピン
- FDSHF-\*\*44-02 ×12
- FDSHF-\*\*44-03 ×16
- FDSHF-\*\*44-04 ×20
- FDSHF-\*\*44-05 ×24



- ・ナット
- FDSHF-\*\*44-02 ×12
- FDSHF-\*\*44-03 ×16
- FDSHF-\*\*44-04 ×20
- FDSHF-\*\*44-05 ×24



- ・連結ピン用ネジ
- FDSHF-\*\*44-02 ×12
- FDSHF-\*\*44-03 ×16
- FDSHF-\*\*44-04 ×20
- FDSHF-\*\*44-05 ×24
- (予備×2)



- ・棚板取付ネジ
- FDSHF-\*\*44-02 ×16
- FDSHF-\*\*44-03 ×24
- FDSHF-\*\*44-04 ×32
- FDSHF-\*\*44-05 ×32

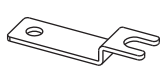

- ・床固定金具
- FDSHF-\*\*44-02 ×0
- FDSHF-\*\*44-03 ×0
- FDSHF-\*\*44-04 ×4
- FDSHF-\*\*44-05 ×4



- ・壁固定金具
- FDSHF-\*\*44-02 ×0
- FDSHF-\*\*44-03 ×0
- FDSHF-\*\*44-04 ×2
- FDSHF-\*\*44-05 ×2



- ・壁固定金具用ネジ
- FDSHF-\*\*44-02 ×0
- FDSHF-\*\*44-03 ×0
- FDSHF-\*\*44-04 ×2
- FDSHF-\*\*44-05 ×2

# 組み立てかた

- ケガしないよう、軍手などをはめて作業してください。必ず2人で組立してください。

## 1 連結ピンにナットを取り付けた後、連結ピンをサイドフレームに取り付ける

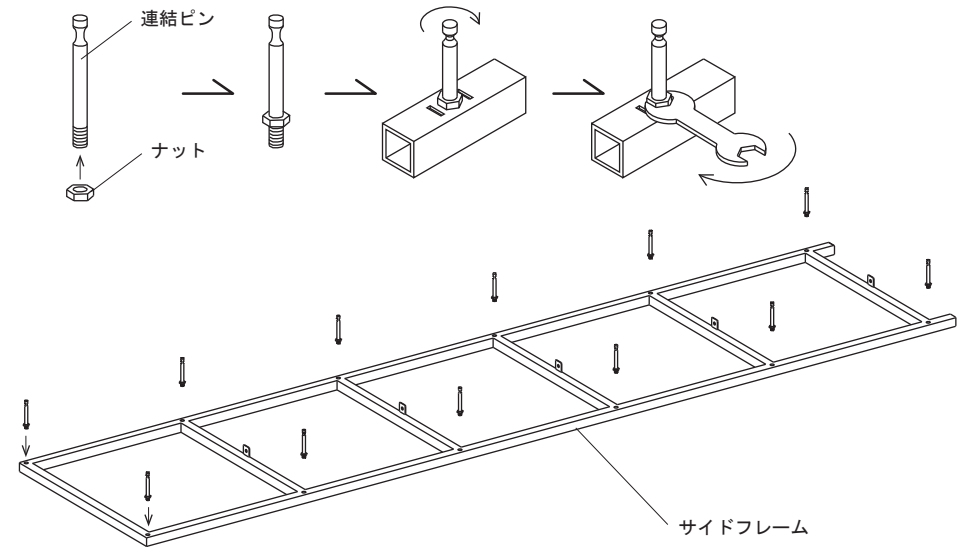

## 2 連結ピンに貫パイプを取り付ける。

※貫パイプとサイドフレームに隙間が無いよう奥まで入れてください。  
 ※FDSHF-\*\*\*\*-05は最上段には棚板が付きません。最上段には棚受がついていない貫パイプを取り付けてください。

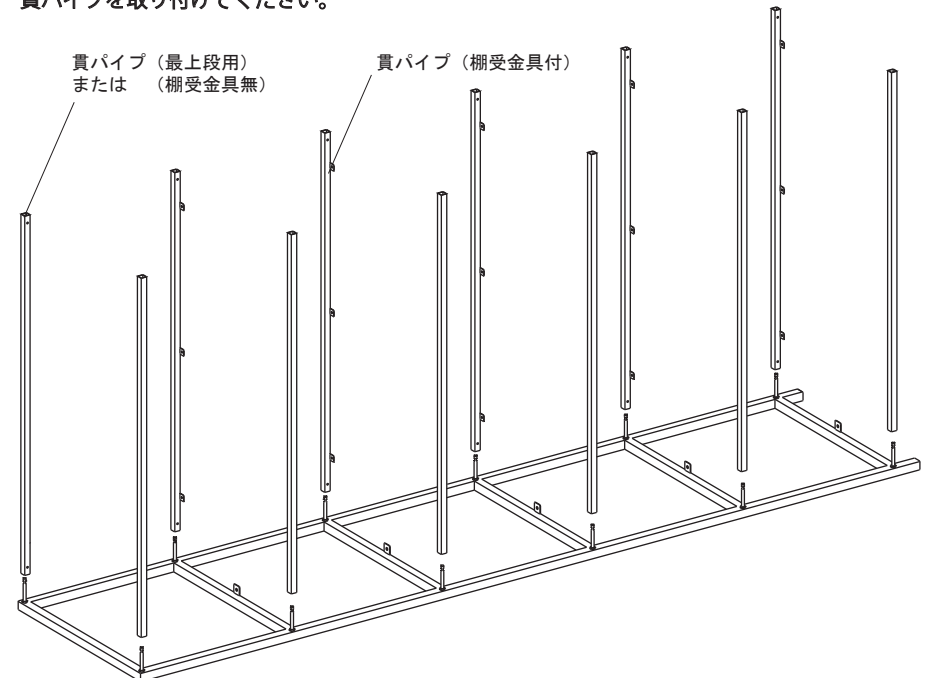

# 組み立てかた

●ケガしないよう、軍手などをはめて作業してください。  
必ず2人で組立してください。

**3** 連結ピン（ナット取り付け後）がついたサイドフレームを貫パイプにはめてください。  
※貫パイプに連結ピンを入れる作業は2人で行ってください。

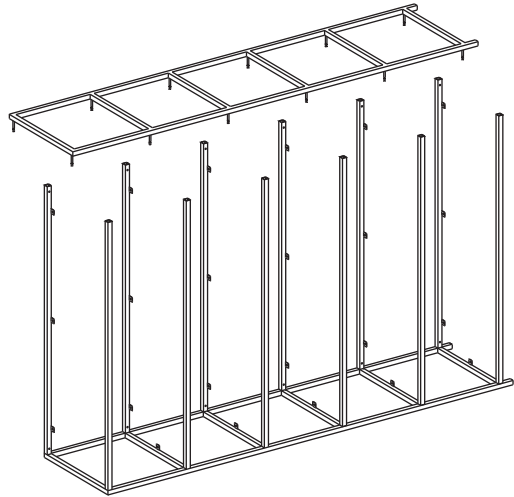

**4** 連結ピン用ネジを取り付けてください

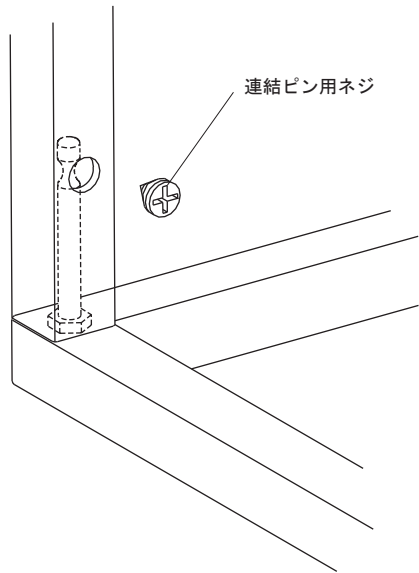

連結ピン用ネジ

✕ 貫パイプとサイドフレームの間に  
隙間を開けないでください。

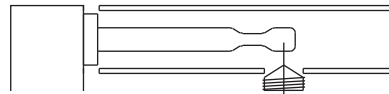

○ 隙間なく取り付けることで  
パイプ同士が引き付けられます

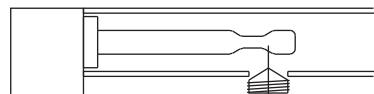

**5** フレーム組立後、ゆがみが無いか確認してください。  
ゆがみが大きい場合、連結ピン用ネジをすべて緩めてゆがみを調整し、本締めしてください

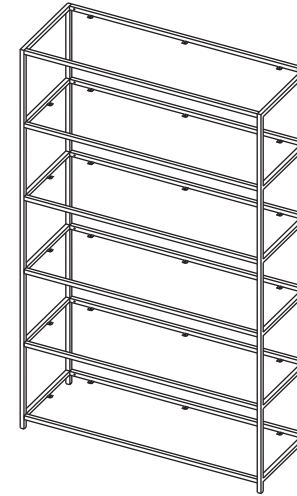

**6** 床固定金具を取り付けてください。  
※4段以上のときのみ、床もしくは壁固定が必要です。

ネジは壁に合わせて  
ご用意ください  
壁固定金具用ネジ  
壁固定金具

ネジは床に合わせてご用意ください

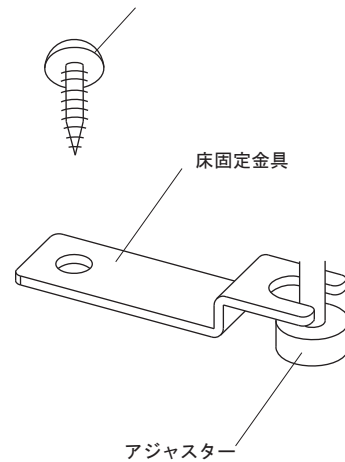

床固定金具

アジャスター

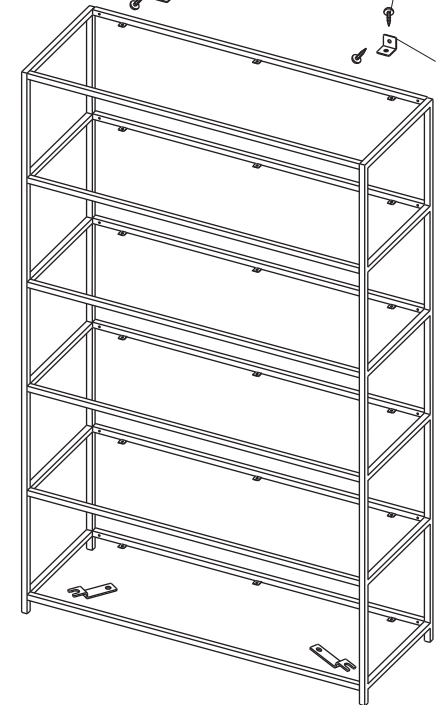

# 組み立てかた

●ケガしないよう、軍手などをはめて作業してください。  
必ず2人で組立してください。

## 7 棚板を取り付けてください

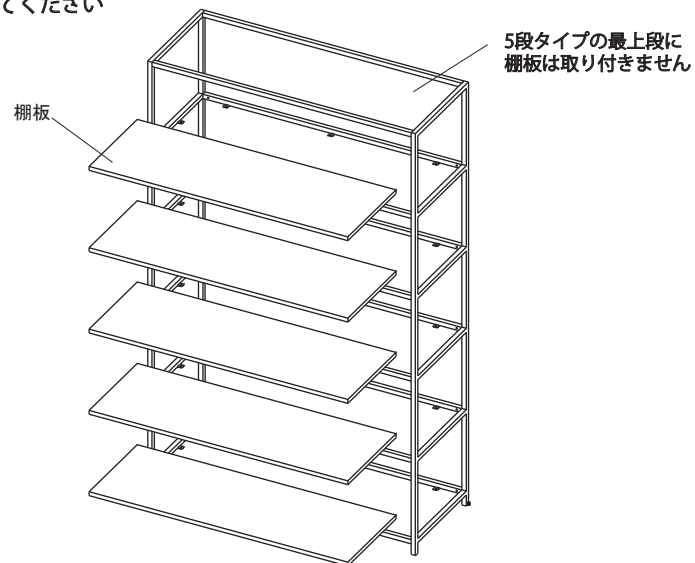

## 8 棚板をネジとめてください。

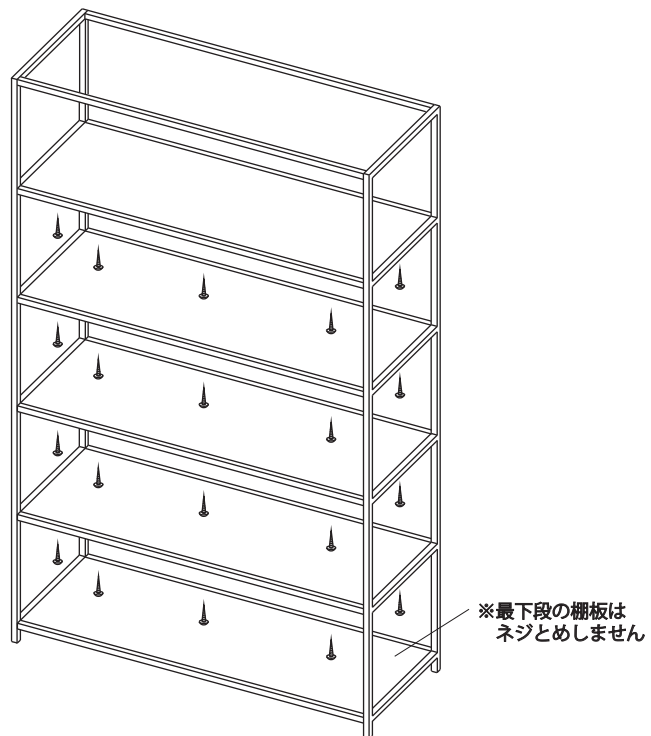

## 9 組立完了後、下記を確認して下さい

- ・製品全体にゆがみやねじれがないこと
- ・脚部が床に接地し、がたつきがないようアジャスターで調節してください。

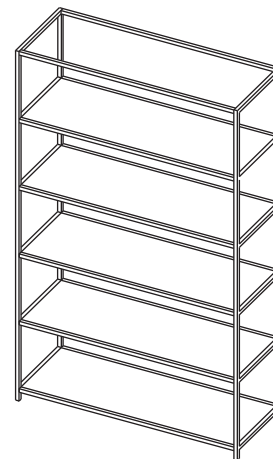

※完成イメージ

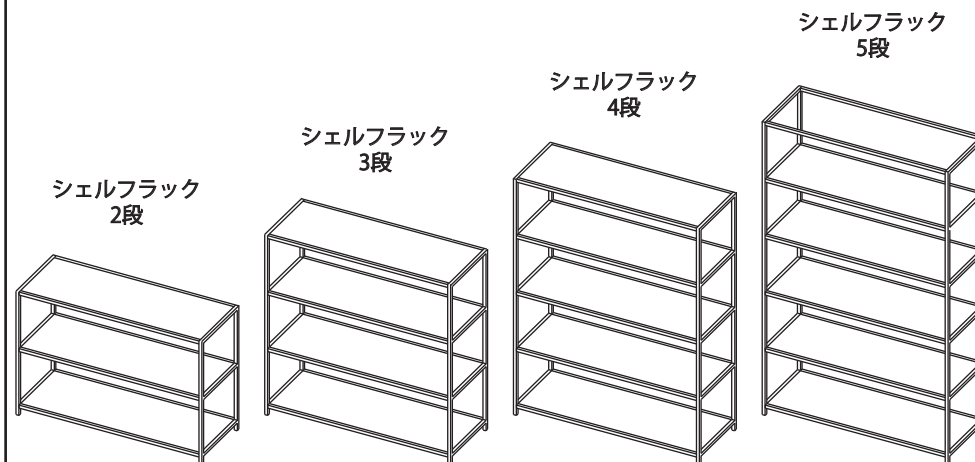

## ■ 組立時注意点

連結ピン用ネジを取り付ける際、下図に気を付けてください。  
正しく取り付けを行わないと、強度不足となり、危険です。

連結ピンのくびれが穴の中心に  
くるまで、貫パイプをしっかりと  
サイドフレームに引き付けてから  
ネジ留めしてください



貫パイプとサイドフレームの間に  
隙間を開けないでください。

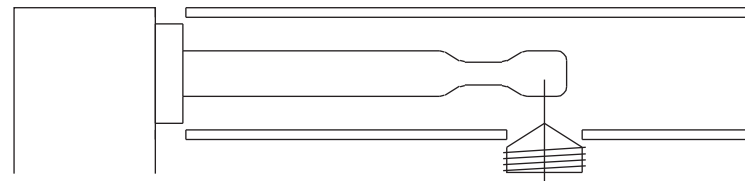

隙間なく取り付けることで  
パイプ同士が引き付けられます

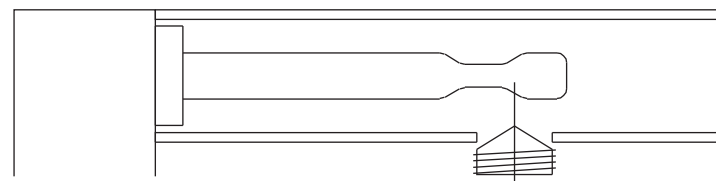

このたびは、アイリスチトセ製品をお買い上げいただき、まことにありがとうございます。  
この取扱説明書をよくお読みになり、正しくお使いください。  
また、取扱説明書はお使いになる方がいつでも見ることができるよう大切に保管してください。

**■ 安全上の注意**

人への危害や、財産への損害を未然に防止するため、必ず守る必要があることを説明しています。

**警告**

誤った取り扱いをすると、人が死亡または重傷を負う  
可能性が想定される内容を示しています。

- 火気や暖房器具のそばでは使用しないでください。火災や、やけど、製品の变形のおそれがあります。
- 必ず水平で安定した場所に設置してください。
- お子さまがいたずらしないようご注意ください。
- 乗る、ゆするなどの無理な力をかけないでください。
- パイプにぶら下がると、ラックが転倒してけがをするおそれがあります。

**注意**

誤った取り扱いをすると、人がけがをしたり、  
物的損害の発生が想定される内容を示しています。

- 必ず2人以上で組立て・取り外しを行ってください。
- ぬれた場合はすぐ拭き取ってください。
- フローリングの床など傷つきやすい床面での使用は、床のキズ、へこみなどの原因となりますので十分ご注意ください。
- 傾斜や段差のある床面などの不安定な場所で使用しないでください。本体が倒れてけがをすることがあります。
- 本体を持ち上げてアジャスターを調整するときは、転倒しないように注意して行ってください。
- 火のそばに近づけて使わないでください。火災になることがあります。
- 乱暴な取り扱いや、用途以外のご使用はおやめください。けがや破損の原因になります。
- 分解や改造をしないでください。破損やけがをすることがあります。
- ボルトやねじがゆるんだままで使用しないでください。本体の变形・破損や転倒によるけがの原因になります。早めに締めなおしてください。
- 組立説明書にもとづいて、組み立て・設置を行ってください。
- 指定された部品以外を使用しないでください。製品が破損したり、思わぬ事故の原因になります。
- 異常を発見した時は、直ちに使用を中止してお買い上げの販売店にご相談ください。  
そのまま使用していると、商品の破損によりけがをすることがあります。
- 腐食やかび・変形・変色の原因となりますので、以下のことにご注意ください。
  - ・ 直射日光の当たる場所や、高温多湿になる場所に長時間置かないでください。
  - ・ 水分、油、洗剤などが付着した場合は、素早く拭き取ってください。
  - ・ 濡れたものや熱いものを置かないでください。
  - ・ シール、テープなどを貼らないでください。
- 木材の接着剤に含まれる有機溶剤（ホルムアルデヒド）が残っていることがあります。においが気になる時は、換気をよくしてご使用ください。
- 天災などの不可抗力や、不当な修理・改造による事故・破損に対する補償は致しかねます。
- 製品および梱包材を廃棄される際は、お住まいの自治体の取り決めに基づいた処理をお願いします。
- 屋内用の製品です。屋外での使用は、変形・変色・さび・故障の原因となります。
- 定期的に、ボルトが緩んでないか点検をしてください。ボルトが緩んでいる場合は締め付けてください。
- ご購入当初は化学物質が発散することがあります。しばらくの間は、換気や通風を十分に行うようお願いします。
- 室内が著しく高温多湿となる場合（温度28℃、相対湿度50パーセント超が目安です）には、窓を開け切らないようにしてください。

**お手入れの方法**

長くお使いいただくために下記の事項をお守りください

- 汚れを落とす際は、薄めた中性洗剤で拭いたあと、固くしぼった布で洗剤分を拭き取ってください。
- アルコール、ベンジン、漂白剤、みがき粉などは使用しないでください。
- お手入れには、柔らかい布をお使いください。

**■ サービス・保証について**
**1. JOIFA登録番号について**

- この番号は、当社のJOIFA（社団法人日本オフィス家具協会）の登録番号です。
- JOIFA番号を表示した製品は、修理などの受付窓口の整備、それぞれの部位別の保証期間、修理用パーツの製造終了後の保管期限などが決められています。

**JOIFA 104**
**2. 保証期間（購入日より）**

※ 取扱説明書にしたがった正常な使用状態で故障及び破損した場合

外装・表面仕上げ	塗装及び樹脂部品の変色・退色、レザー・クロスの摩耗	1年
機構部・可動部	引き出し・スライド機構・扉の開閉・昇降機構などの故障	2年
構造体	強度・構造体にかかわる破損	3年

※ 修理用パーツの保有期間は製造終了後5年です。

**■ 仕様**

品番	製品サイズ	主要材質
FDCOH-1244-01	幅 900/1200mm 奥行 440mm 高さ 1960mm	フレーム : スチール(粉体塗装)
FDCOH-0944-01		脚端 : プラスチックアジャスター
FDCOH-1244-02		棚板 : パーチクルボード
FDCOH-0944-02		棚板表面 : メラミン化粧

**アイリスチトセ株式会社**

本部：兵庫県三田市テクノパーク5-14 〒669-1339

☎ 079-560-0821 FAX 079-560-0825

月曜日～金曜日（祝祭日・当社休業日を除く）9：30～17：00

310518-YTM-01

# パーツリスト

- 表記以外の部材は梱包材です。
- 必要工具：プラスドライバー#2、六角レンチ3mm

※足りない部品や不具合のあるときは、お買い上げの販売店、当社営業担当、または当社問い合わせ窓口（おもて面記載）までお問い合わせください。  
 ※下図はFDCOH-1244-01のときの部品図を表しています。

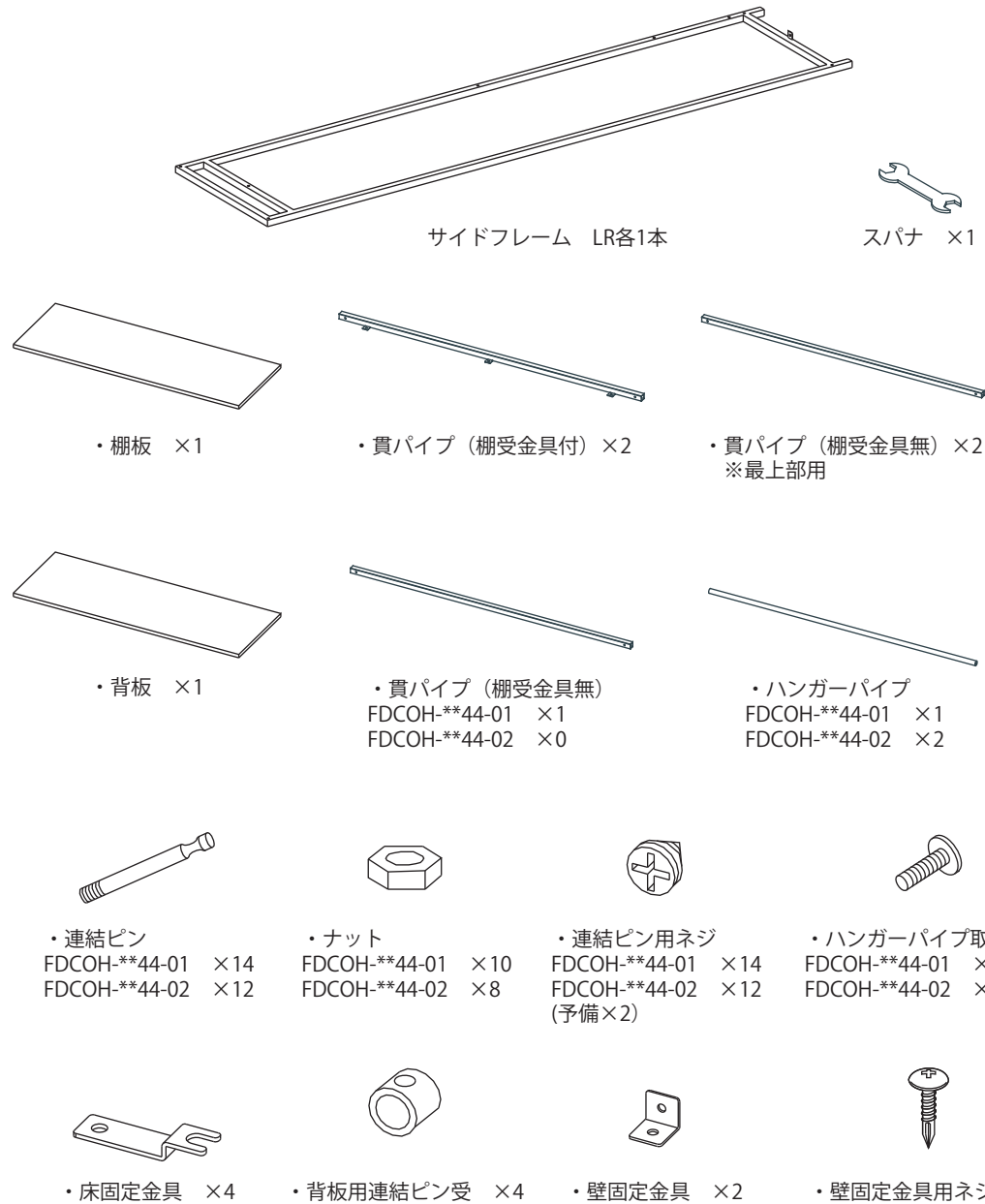

# 組み立てかた

- ケガしないよう、軍手などをはめて作業してください。必ず2人で組立してください。

## 1 連結ピンにナットを取り付けた後、連結ピンをサイドフレームに取り付ける

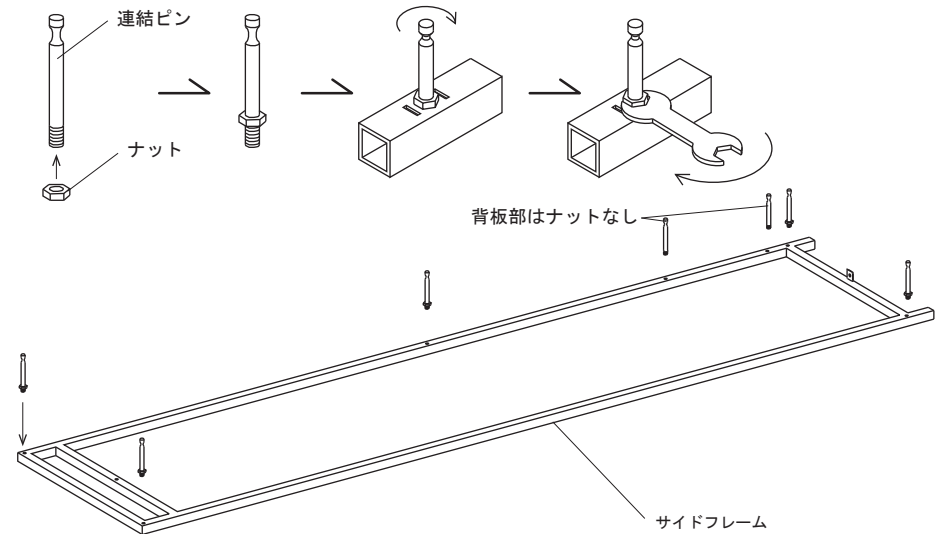

## 2 背板の穴に背板用連結ピン受を取り付けてください

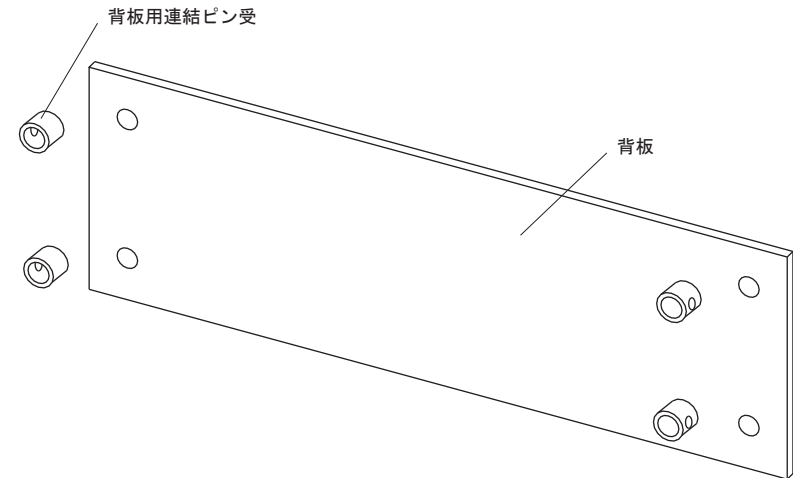

# 組み立てかた

●ケガしないよう、軍手などをはめて作業してください。  
必ず2人で組立してください。

- 3** 連結ピンに貫パイプと背板を取り付ける。  
※貫パイプとサイドフレームに隙間が無いよう奥まで入れてください。  
※最上段には棚受が付きません。棚受がついていない、貫パイプを取り付けてください。

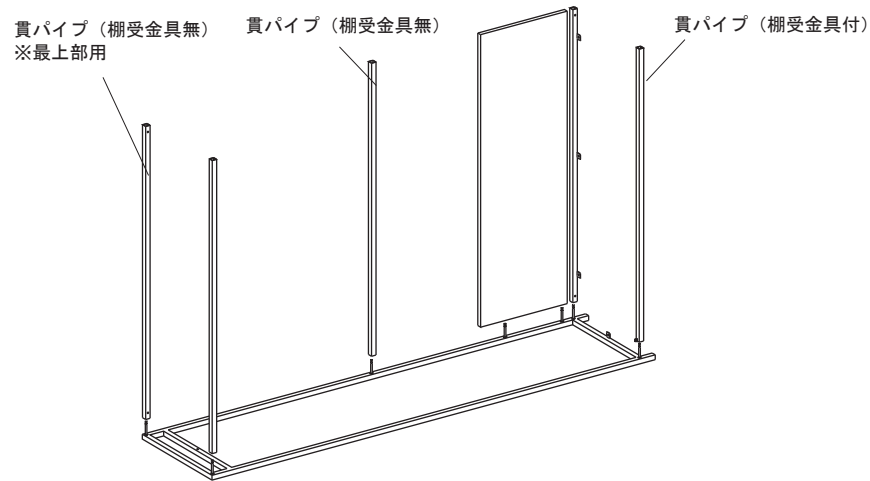

- 4** 連結ピン (ナット取り付け後) がついたサイドフレームを貫パイプと背板にはめてください。  
※貫パイプと背板に連結ピンを入れる作業は2人で行ってください。

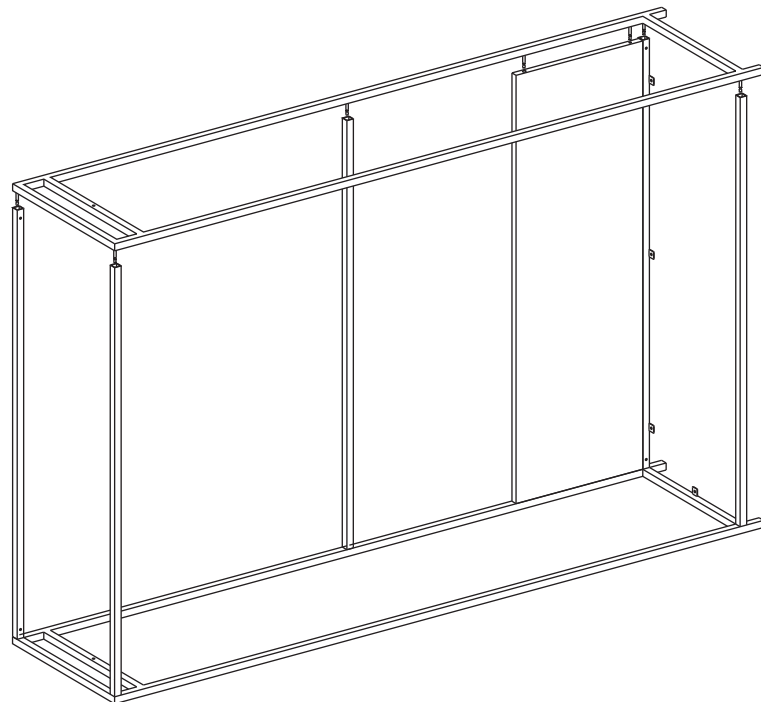

- 5** 連結ピン用ネジを取り付けてください

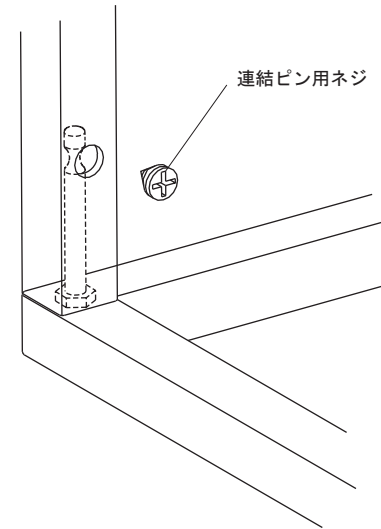

✕ 貫パイプとサイドフレームの間に隙間を開けないでください。

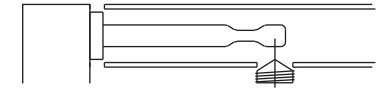

○ 隙間なく取り付けすることでパイプ同士が引き付けられます

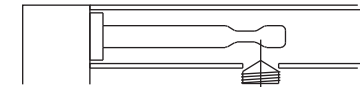

- 6** 必要に応じて、床、壁固定金具を取り付けてください。

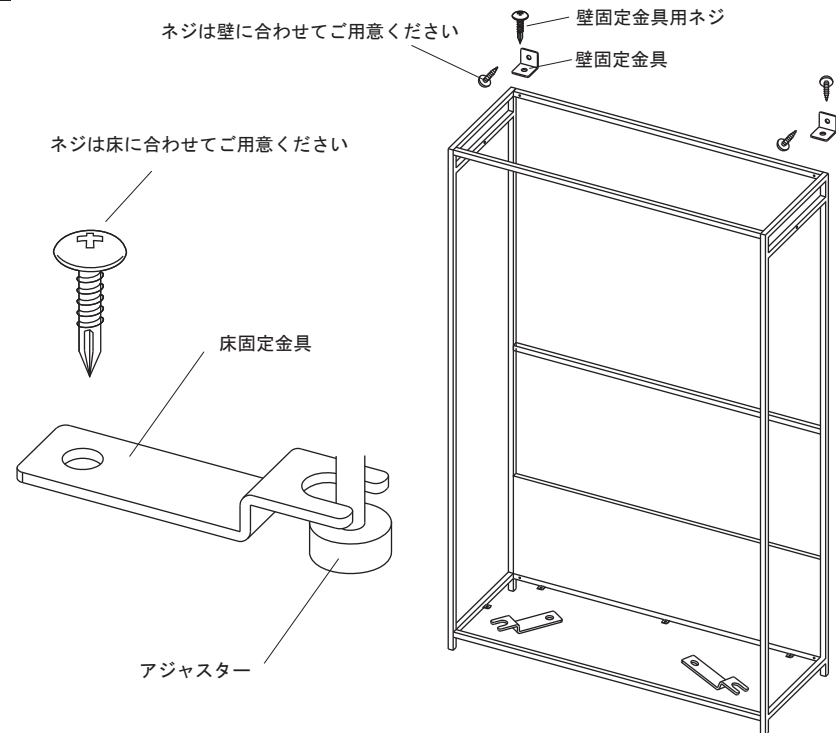

# 組み立てかた

●ケガしないよう、軍手などをはめて作業してください。  
必ず2人で組立してください。

7 ハンガーパイプをネジ留めしてください。

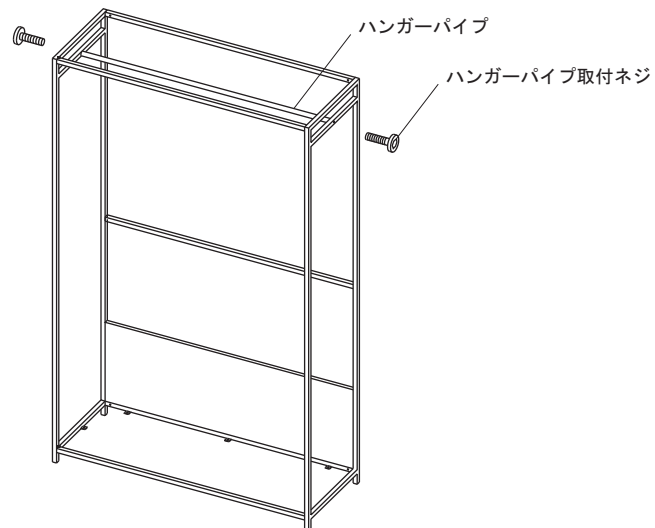

8 棚板を設置してください

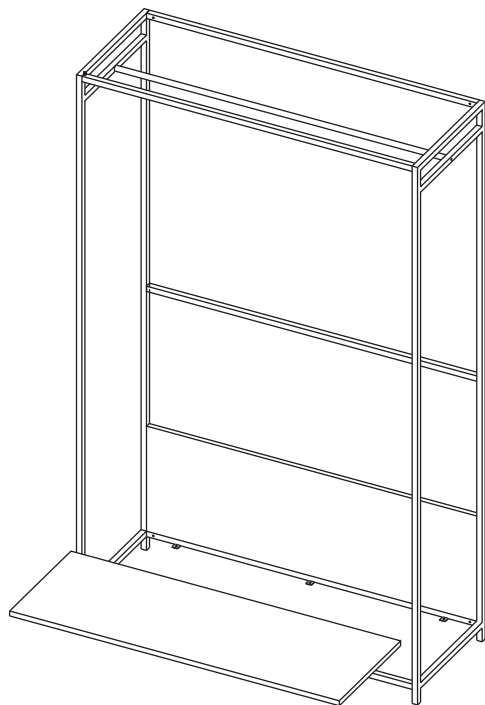

9 組立完了後、下記を確認して下さい

- ・製品全体にゆがみが多い場合、連結ピン用ネジをすべて緩めてゆがみを調整し、本締めしてください
- ・脚部が床に接地し、がたつきがないようにアジャスターで調整してください。

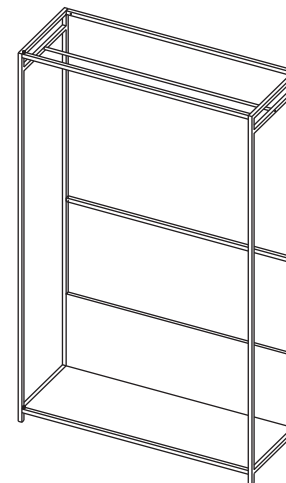

※完成イメージ

コートハンガー (1段)

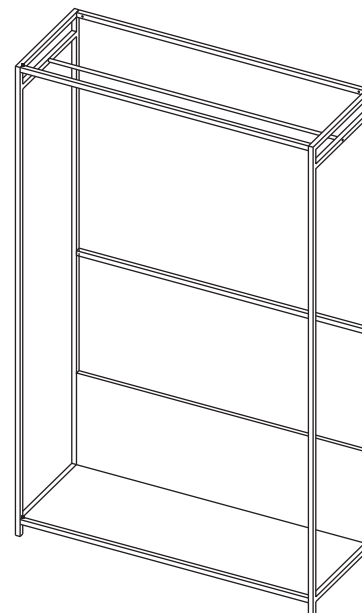

コートハンガー (2段)

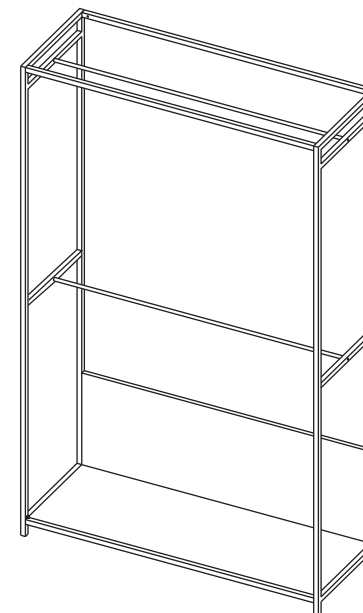

## 組立時注意点

連結ピン用ネジを取り付ける際、下図に気を付けてください。  
正しく取り付けを行わないと、強度不足となり、危険です。

連結ピンのくびれが穴の中心にくるまで、貫パイプをしっかりとサイドフレームに引き付けてからネジ留めしてください



貫パイプとサイドフレームの間に隙間を開けないでください。

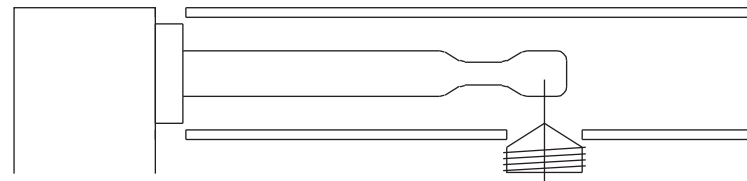

隙間なく取り付けることでパイプ同士が引き付けられます

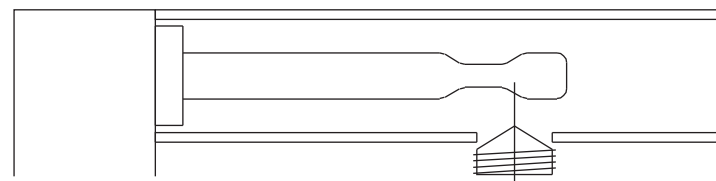

このたびは、アイリスチトセ製品をお買い上げいただき、まことにありがとうございます。  
この取扱説明書をよくお読みになり、正しくお使いください。  
また、取扱説明書はお使いになる方がいつでも見ることができるよう大切に保管してください。

**■ 安全上の注意**

人への危害や、財産への損害を未然に防止するため、必ず守る必要があることを説明しています。

**警告**

誤った取り扱いをすると、人が死亡または重傷を負う  
可能性が想定される内容を示しています。

- 火気や暖房器具のそばでは使用しないでください。火災や、やけど、製品の変形のおそれがあります。
- 必ず水平で安定した場所に設置してください。
- お子さまがいたずらしないようご注意ください。
- 乗る、ゆするなどの無理な力をかけないでください。
- パイプにぶら下がると、ラックが転倒してけがをするおそれがあります。

**注意**

誤った取り扱いをすると、人がけがをしたり、  
物的損害の発生が想定される内容を示しています。

- 必ず2人以上で組立て・取り外しを行ってください。
- ぬれた場合はすぐ拭き取ってください。
- フローリングの床など傷つきやすい床面での使用は、床のキズ、へこみなどの原因となりますので十分ご注意ください。
- 傾斜や段差のある床面などの不安定な場所で使用しないでください。本体が倒れてけがをすることがあります。
- 本体を持ち上げてアジャスターを調整するときは、転倒しないように注意して行ってください。
- 火のそばに近づけて使わないでください。火災になることがあります。
- 乱暴な取り扱いや、用途以外のご使用はおやめください。けがや破損の原因になります。
- 分解や改造をしないでください。破損やけがをすることがあります。
- ボルトやねじがゆるんだままで使用しないでください。本体の変形・破損や転倒によるけがの原因になります。早めに締めなおしてください。
- 組立説明書にもとづいて、組み立て・設置を行ってください。
- 指定された部品以外を使用しないでください。製品が破損したり、思わぬ事故の原因になります。
- 異常を発見した時は、直ちに使用を中止してお買い上げの販売店にご相談ください。  
そのまま使用していると、商品の破損によりけがをすることがあります。
- 腐食やかび・変形・変色の原因となりますので、以下のことにご注意ください。  
・直射日光の当たる場所や、高温多湿になる場所に長時間置かないでください。  
・水分、油、洗剤などが付着した場合は、素早く拭き取ってください。  
・濡れたものや熱いものを置かないでください。  
・シール、テープなどを貼らないでください。
- 木材の接着剤に含まれる有機溶剤(ホルムアルデヒド)が残っていることがあります。においが気になる時は、換気をよくしてご使用ください。
- 天災などの不可抗力や、不当な修理・改造による事故・破損に対する補償は致しかねます。
- 製品および梱包材を廃棄される際は、お住まいの自治体の取り決めに基づいた処理をお願いします。
- 屋内用の製品です。屋外での使用は、変形・変色・さび・故障の原因となります。
- 定期的に、ボルトが緩んでないか点検をしてください。ボルトが緩んでいる場合は締め付けてください。
- ご購入当初は化学物質が発散することがあります。しばらくの間は、換気や通風を十分に行うようお願いします。
- 室内が著しく高温多湿となる場合(温度28℃、相対湿度50パーセント超が目安です)には、窓を閉め切らないようにしてください。

**お手入れの方法**

永くお使いいただくために下記の事項をお守りください

- 汚れを落とす際は、薄めた中性洗剤で拭いたあと、固くしぼった布で洗剤分を拭き取ってください。
- アルコール、ベンジン、漂白剤、みがき粉などは使用しないでください。
- お手入れには、柔らかい布をお使いください。

**■ サービス・保証について**
**1. JOIFA登録番号について**

- この番号は、当社のJOIFA(社団法人日本オフィス家具協会)の登録番号です。
- JOIFA番号を表示した製品は、修理などの受付窓口の整備、それぞれの部位別の保証期間、修理用パーツの製造終了後の保管期限などが決められています。

**JOIFA 104**
**2. 保証期間(購入日より)**

※ 取扱説明書にしたがった正常な使用状態で故障及び破損した場合

外装・表面仕上げ	塗装及び樹脂部品の変色・退色、レザー・クロスの摩耗	1年
機構部・可動部	引き出し・スライド機構・扉の開閉・昇降機構などの故障	2年
構造体	強度・構造体にかかわる破損	3年

※ 修理用パーツの保有期間は製造終了後5年です。

**■ 仕様**

品番	製品サイズ	主要材質
FDSHF-1244-J02	幅 880/1180mm 奥行 440mm 高さ 835/1210 1585/1960mm	フレーム : スチール(粉体塗装)
FDSHF-0944-J02		脚端 : プラスチックアジャスター
FDSHF-1244-J03		棚板 : パーチクルボード
FDSHF-0944-J03		棚板表面 : メラミン化粧
FDSHF-1244-J04		
FDSHF-0944-J04		
FDSHF-1244-J05		
FDSHF-0944-J05		



**アイリスチトセ株式会社**

本部：兵庫県三田市テクノパーク5-14 〒669-1339  
☎ 079-560-0821 FAX 079-560-0825  
月曜日～金曜日(祝祭日・当社休業日を除く) 9:30～17:00

# パーツリスト

- 表記以外の部材は梱包材です。
- 必要工具：プラスドライバー#2、六角レンチ3mm

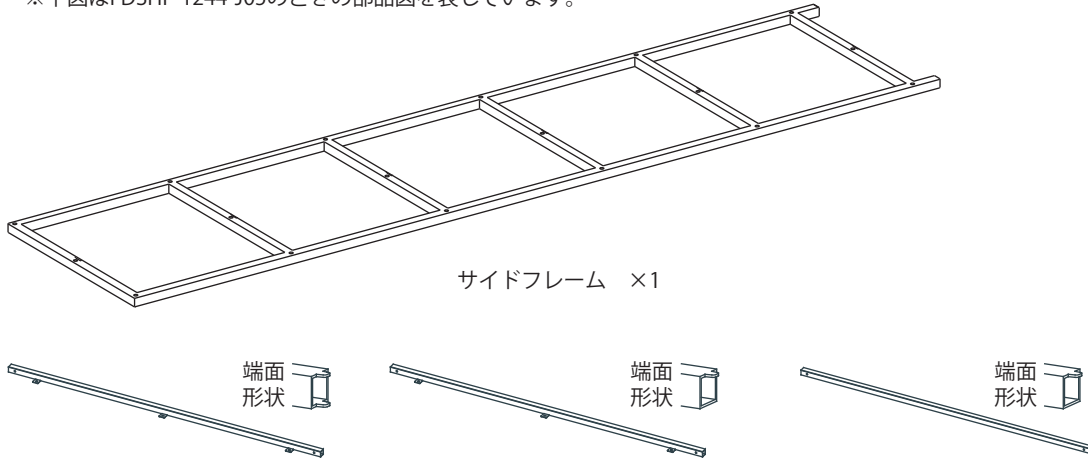
※足りない部品や不具合のあるときは、お買い上げの販売店、当社営業担当、または当社問い合わせ窓口（おもて面記載）までお問い合わせください。  
 ※下図はFDSHF-1244-J05のときの部品図を表しています。



サイドフレーム ×1

- ・貫パイプ (棚受金具付)
- FDSHF-\*\*44-J02 ×4
- FDSHF-\*\*44-J03 ×6
- FDSHF-\*\*44-J04 ×8
- FDSHF-\*\*44-J05 ×10

- ・貫パイプ (最上段用)
- FDSHF-\*\*44-J02 ×2
- FDSHF-\*\*44-J03 ×2
- FDSHF-\*\*44-J04 ×2
- FDSHF-\*\*44-J05 ×0

- ・貫パイプ (棚受金具無)
- FDSHF-\*\*44-J02 ×0
- FDSHF-\*\*44-J03 ×0
- FDSHF-\*\*44-J04 ×0
- FDSHF-\*\*44-J05 ×2

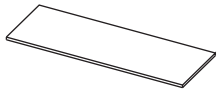

- ・棚板
- FDSHF-\*\*44-J02 ×3
- FDSHF-\*\*44-J03 ×4
- FDSHF-\*\*44-J04 ×5
- FDSHF-\*\*44-J05 ×5

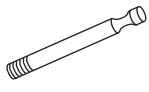

- ・連結ピン
- FDSHF-\*\*44-J02 ×12
- FDSHF-\*\*44-J03 ×16
- FDSHF-\*\*44-J04 ×20
- FDSHF-\*\*44-J05 ×24



- ・棚受金具
- FDSHF-\*\*44-J02 ×6
- FDSHF-\*\*44-J03 ×8
- FDSHF-\*\*44-J04 ×12
- FDSHF-\*\*44-J05 ×12



- ・棚板取付ネジ
- FDSHF-\*\*44-J02 ×16
- FDSHF-\*\*44-J03 ×24
- FDSHF-\*\*44-J04 ×32
- FDSHF-\*\*44-J05 ×32



- ・棚受け金具取付ネジ
- FDSHF-\*\*44-J02 ×6
- FDSHF-\*\*44-J03 ×8
- FDSHF-\*\*44-J04 ×10
- FDSHF-\*\*44-J05 ×10



- ・床固定金具
- FDSHF-\*\*44-J02 ×0
- FDSHF-\*\*44-J03 ×0
- FDSHF-\*\*44-J04 ×2
- FDSHF-\*\*44-J05 ×2



- ・壁固定金具用ネジ
- FDSHF-\*\*44-02 ×0
- FDSHF-\*\*44-03 ×0
- FDSHF-\*\*44-04 ×2
- FDSHF-\*\*44-05 ×2



- ・ナット
- 連結ピン同数



- ・連結ピン用ネジ
- 連結ピン同数 (予備×2)



- スパナ ×1

# 組み立てかた

- ケガしないよう、軍手などはめて作業してください。必ず2人で組立してください。

**1** FDSHF-\*\*\*\*-0\* (連結タイプではないラック) の **2** まで組み立てを行ってください

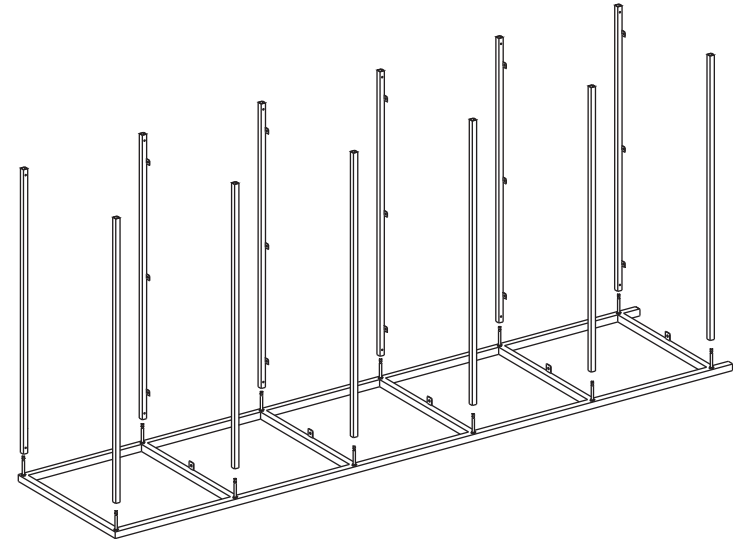

**2** サイドフレームの両面に棚受金具と連結ピン (ナット付) を取り付けてください。

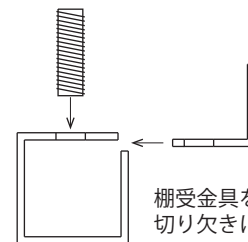
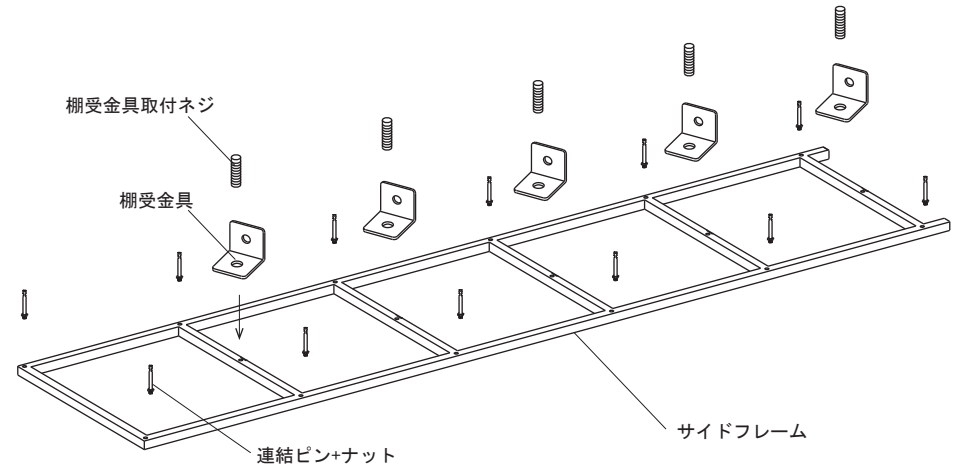

棚受金具を貫パイプの切り欠きに差し込みネジ留め

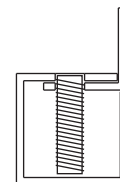

※ネジは貫パイプ表面に飛び出ないようにする

# 組み立てかた

●ケガしないよう、軍手などをはめて作業してください。  
必ず2人で組立してください。

- 3** サイドフレーム（連結用）を貫パイプにはめてください。  
※貫パイプに連結ピンを入れる作業は2人で行ってください。

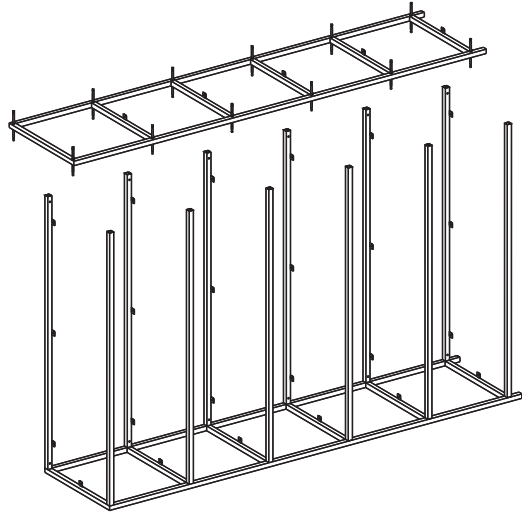

- 4** EDSHIF-アライの（通常使用）の **4** ~ **7** と同様に組み立ててください。

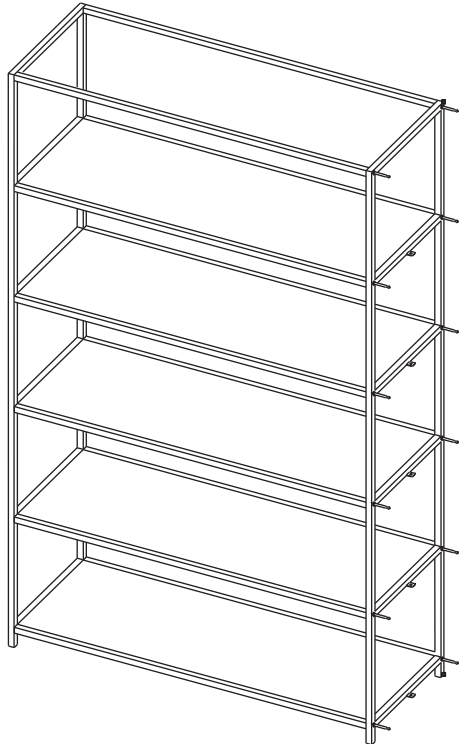

- 5** 貫タイプをサイドフレームの連結ピンにはめてください。

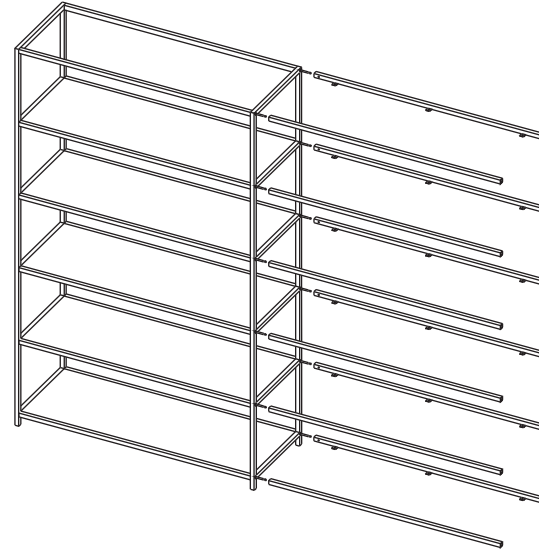

- 6** サイドフレームを取り付けて下さい。

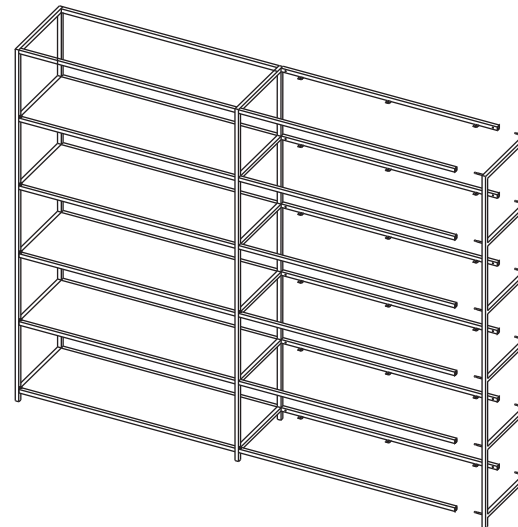

サイドフレームの連結ピンへ貫パイプを  
1本ずつ、2~3cmほどスライドして  
サイドフレームを取り付けてください。

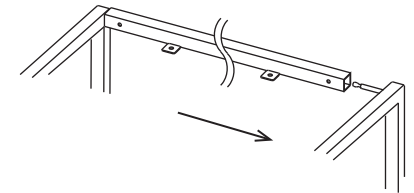

すべての貫パイプを両サイドフレームの  
連結ピンに入れたのち（下図参照）  
貫パイプとの隙間がなくなるまで  
サイドフレームを押し込んでください。

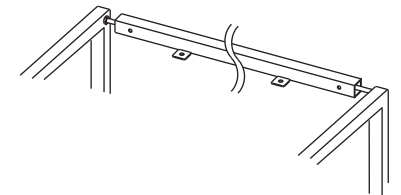

# 組み立てかた

●ケガしないよう、單手などをはめて作業してください。  
必ず2人で組立してください。

## 7 棚板を設置してください

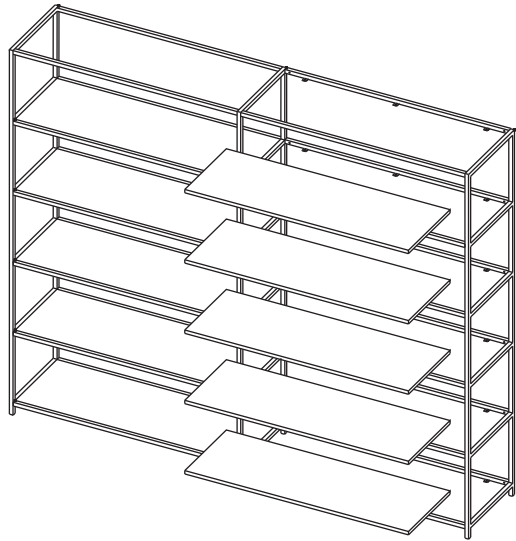

## 8 必要に応じて、床/壁固定金具を取り付けてください。 ※壁固定金具は棚受け金具と共通部品です。

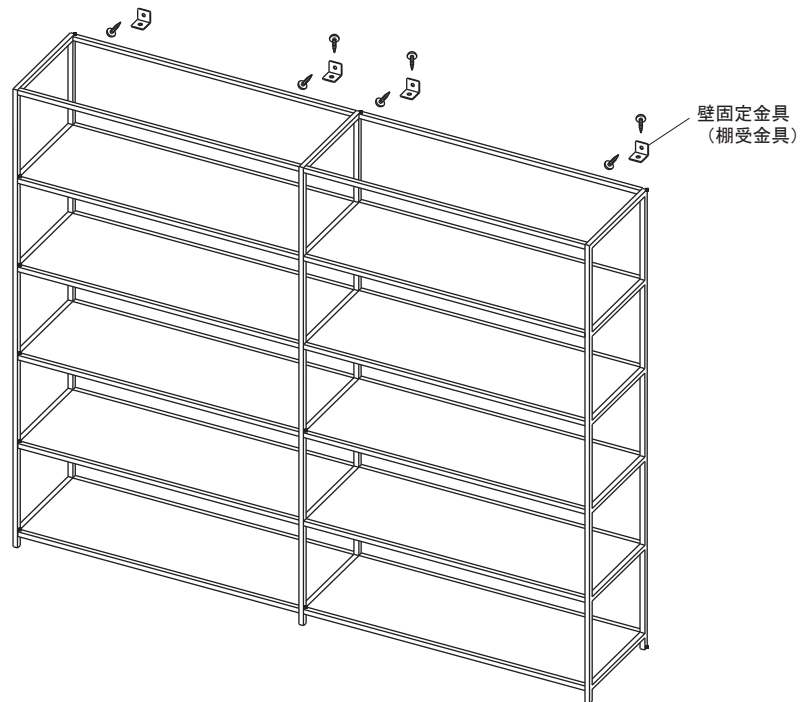

## 9 組立完了後、下記を確認して下さい

- ・製品全体にゆがみやねじれがないこと
- ・脚部が床に接地し、がたつきがないようアジャスターで調整してください。

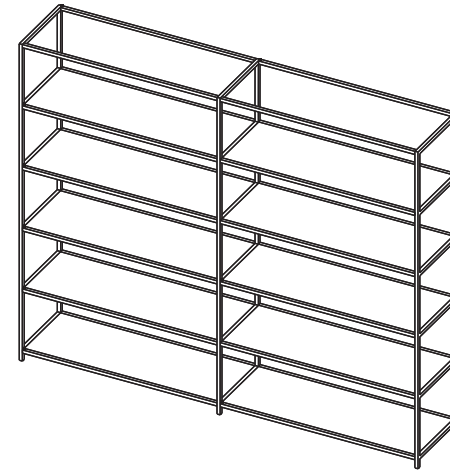

※3連結～も同様の方法で組み立てが可能です。

通常タイプのサイドフレーム

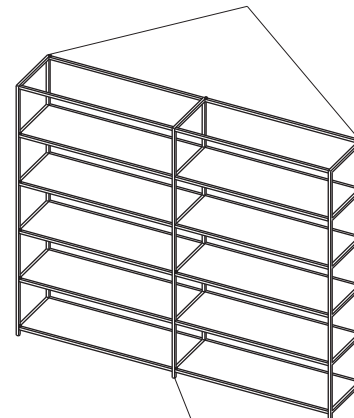

連結タイプのサイドフレーム

通常タイプのサイドフレーム

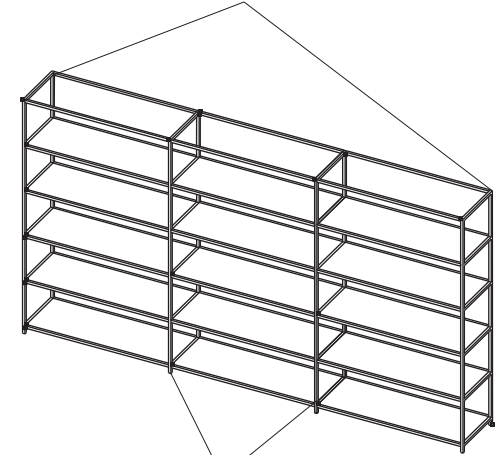

連結タイプのサイドフレーム

## 組立時注意点

連結ピン用ネジを取り付ける際、下図に気を付けてください。  
正しく取り付けを行わないと、強度不足となり、危険です。

連結ピンのくびれが穴の中心にくるまで、貫パイプをしっかりとサイドフレームに引き付けてからネジ留めしてください



貫パイプとサイドフレームの間に隙間を開けないでください。

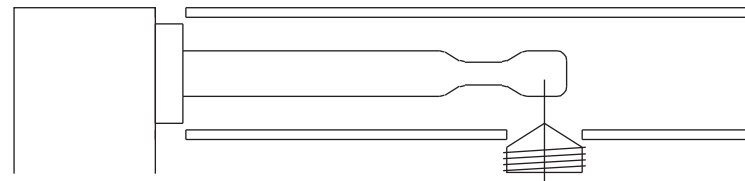

隙間なく取り付けることでパイプ同士が引き付けられます

